

CAHIER DES CHARGES - SOLIDS & SEATS - BÉTON AUTOPLAÇANT

CAHIER DES CHARGES

Pour les dimensions et les couleurs de notre mobilier urbain nous référons aux pages suivantes.

Le mobilier urbain est réalisé en béton autoplaçant et coloré dans la masse.

Le béton autoplaçant est une variante de béton présentant une fluidité très élevée. Une fois coulé, le béton ne doit plus être compacté. Le béton autoplaçant permet de remplir des formes même complexes sans vibration. Le poids spécifique et la fluidité élevés du béton autoplaçant lui permettent de s'écouler facilement autour des treillis d'armature épais et de combler même les plus petits interstices. Le béton présente une résistance élevée à la ségrégation.

Les éléments d'assise sont fabriqués conformément au BRL 2368 « produits en béton non structuraux » (d.d. 2012-06-21 y compris l'amendement d.d. 2016-03-09) et portent le label KOMO.

Caractéristiques du béton autoplaçant :

- Ciment Portland CEM I 52,5N
- Classe environnementale : XF 4
- Non-structural: niveau d'évaluation A selon NEN 7622
- Classe de résistance C35/45
- Classe de consistance F6
- Classe de construction S3
- Qualité: certifié ISO 14001
- Produit à l'usine avec RSE cadre de performance niveau 4

Côtés apparents finis :

Sur les éléments marqués « centre », seuls le haut et le devant sont finis de série. Le côté arrière et les petits côtés peuvent également être finis en option.

Sur les éléments marqués « centre », « gauche » ou « droite », seuls le haut, le devant et les petits côtés sont finis de série. Le côté arrière peut également être fini en option.

Seuls le dessus et les 2 côtés longitudinaux des éléments à deux côtés sont finis de série. Les petits côtés peuvent également être finis en option.

Un côté « fini » signifie que tous les trous de vibration éventuels sont polis et éliminés immédiatement après le décoffrage de l'élément.

Une assise en bois:

Les éléments SEAT sont munis d'une assise en bois (et un dossier en bois selon le modèle), réalisé standard en Guariuba (FSC) non traité. Un variant en bambou est disponible sur demande. Aussi sur demande, les parties en bois peuvent être huilées ou recouvertes d'un nanorevêtement transparent à base d'eau.

Un panneau photovoltaïque (Seat Solar):

Le cadre entourant le panneau photovoltaïque est constitué d'acier inoxydable brossé 316L et d'une plaque de plastique à l'épreuve des chocs. Le panneau présente plusieurs prises de rechargement (à l'épreuve du vandalisme > IK10). Enfin, l'élément contient un dispositif de sécurité intégré, ce qui signifie que seuls les appareils consommant jusqu'à 1,55 A peuvent être chargés.

Street  Art

Street  Safe

Street  Care

Street  Works

CAHIER DES CHARGES - SOLIDS & SEATS - BÉTON AUTOPLAÇANT

SOLID BASE CREUX

| Dimensions (Lxlxh cm) | Poids (kg) |
|---------------------------|------------|
| 200x50/45x50 ¹ | 598,00 |

¹ Revêtement antigraffiti en option.

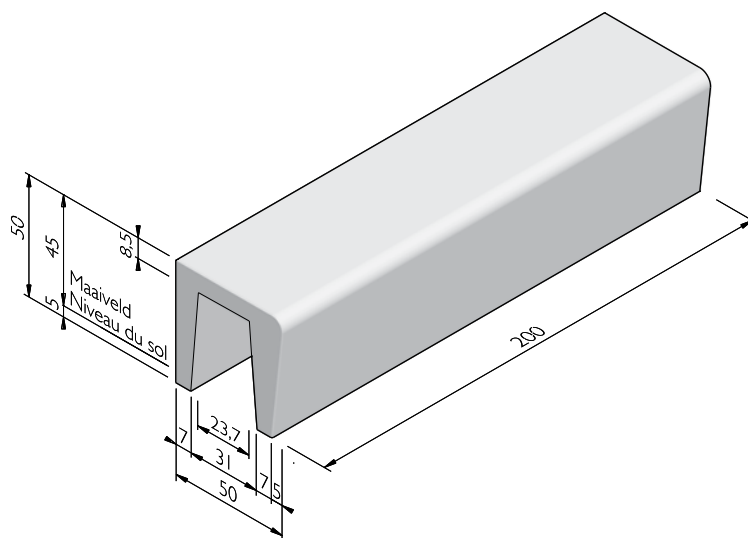

Street  Art

Street  Safe

Street  Care

Street  Works

Les caractéristiques ont été collectées avec le plus grand soin et rédigées selon les dernières connaissances techniques. Stradus décline toute responsabilité en cas d'erreur ou de lacune et toute conséquence en découlant. Dans l'intérêt de l'innovation, nous nous réservons le droit d'adapter nos produits et systèmes.

CAHIER DES CHARGES - SOLIDS & SEATS - BÉTON AUTOPLAÇANT

SOLID BASE

| Dimensions (Lxlxh cm) | Type | Poids (kg) |
|-------------------------------|--------|------------|
| 100x50/45x50 ^{1,2} | centre | 558,00 |
| 150x50/45x50 ^{1,2,3} | centre | 837,00 |
| 200x50/45x50 ^{1,2} | centre | 1116,00 |

1 Revêtement antigraffiti en option.

2 La finition se limite de série au dessus et au devant. Le côté arrière et les petits côtés peuvent également être finis en option. La finition masque les éventuels trous de vibrage éventuels.

3 À placer sous vide.

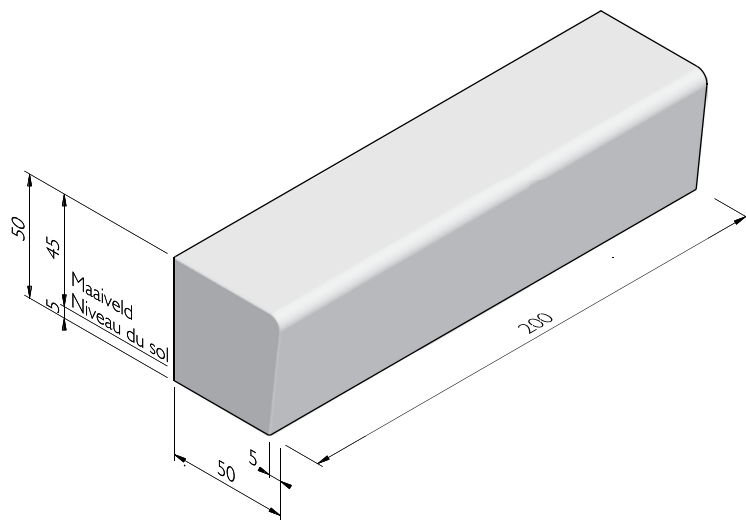

SOLID COIN

| Coin | Longueur (cm) | Poids (kg) |
|--------------------------|---------------|------------|
| 90° ^{1,2} | 100 | 837,00 |
| 135° ¹ | 100 | 1022,00 |
| 90° int ^{1,2,3} | 50 | 867,00 |

1 Revêtement antigraffiti en option.

2 La finition se limite de série au dessus et au devant. Le côté arrière et les petits côtés peuvent également être finis en option. La finition masque les éventuels trous de vibrage éventuels.

3 À placer sous vide.

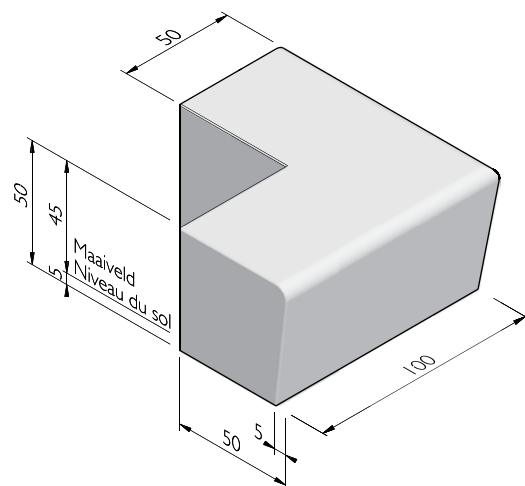

Street  Art

Street  Safe

Street  Care

Street  Works

Les caractéristiques ont été collectées avec le plus grand soin et rédigées selon les dernières connaissances techniques. Stradus décline toute responsabilité en cas d'erreur ou de lacune et toute conséquence en découlant. Dans l'intérêt de l'innovation, nous nous réservons le droit d'adapter nos produits et systèmes.

CAHIER DES CHARGES - SOLIDS & SEATS - BÉTON AUTOPLAÇANT

SOLID COURBE

| Rayon = R (m) | Longueur (cm) | Poids (kg) | Nombre par 360° |
|----------------------------|---------------|------------|-----------------|
| 1,20 ^{1,2,3} | 189 | 825,00 | 4 |
| 1,75 ^{1,2,3} | 137 | 652,00 | 8 |
| 2,00 ^{1,2,3} | 157 | 762,00 | 8 |
| 3,00 ^{1,3} | 157 | 960,00 | 12 |
| 4,50 ^{1,2,3} | 177 | 930,00 | 16 |
| 6,00 ^{1,2,3} | 188 | 1027,00 | 20 |
| 7,00 ^{1,2,3} | 183 | 1005,00 | 24 |
| 9,50 ^{1,2,3} | 186 | 1034,00 | 32 |
| 20,00 ^{1,3} | 177 | 994,00 | 71 |
| 0,90 int ^{1,2,3} | 141 | 1040,00 | 4 |
| 1,50 int ^{1,2,3} | 118 | 783,00 | 8 |
| 2,50 int ^{1,3} | 130 | 818,00 | 12 |
| 4,00 int ^{1,2,3} | 157 | 955,00 | 16 |
| 4,50 int ³ | 176 | 1050,00 | 16 |
| 5,50 int ^{1,2,3} | 172 | 1027,00 | 20 |
| 7,50 int ^{1,2,3} | 181 | 1065,00 | 26 |
| 9,00 int ^{1,3} | 176 | 1039,00 | 32 |
| 12,00 int ^{1,2,3} | 188 | 1102,00 | 41 |
| 15,50 int ^{1,2,3} | 173 | 1004,00 | 56 |

1 Revêtement antigraffiti en option.

2 À placer sous vide.

3 La finition se limite de série au dessus et au devant. Le côté arrière et les petits côtés peuvent également être finis en option. La finition masque les éventuels trous de vibrage éventuels.

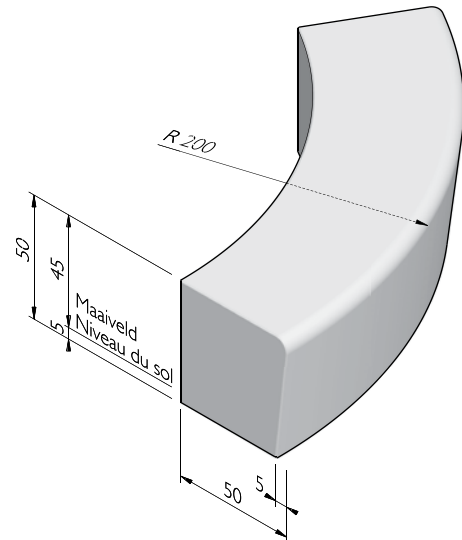

Street  Art

Street  Safe

Street  Care

Street  Works

Les caractéristiques ont été collectées avec le plus grand soin et rédigées selon les dernières connaissances techniques. Stradus décline toute responsabilité en cas d'erreur ou de lacune et toute conséquence en découlant. Dans l'intérêt de l'innovation, nous nous réservons le droit d'adapter nos produits et systèmes.

CAHIER DES CHARGES - SOLIDS & SEATS - BÉTON AUTOPLAÇANT

SOLID BASE PIÈCE DE TRANSITION FIN

| Dimensions (Lxlxh cm) | Type | Poids (kg) |
|-------------------------------|--------|------------|
| 200x50/45x50 ^{1,2,3} | droite | 709,00 |
| 200x50/45x50 ^{1,2,3} | gauche | 709,00 |

1 À placer sous vide.

2 Revêtement antigraffiti en option.

3 La finition se limite de série au dessus, au devant et aux petits côtés. Le côté arrière peut également être fini en option. La finition masque les éventuels trous de vibrage éventuels.

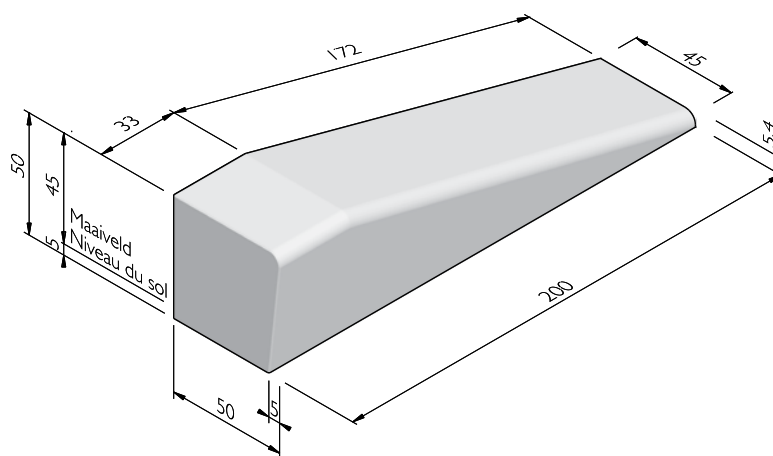

Street  Art

Street  Safe

Street  Care

Street  Works

Les caractéristiques ont été collectées avec le plus grand soin et rédigées selon les dernières connaissances techniques. Stradus décline toute responsabilité en cas d'erreur ou de lacune et toute conséquence en découlant. Dans l'intérêt de l'innovation, nous nous réservons le droit d'adapter nos produits et systèmes.

CAHIER DES CHARGES - SOLIDS & SEATS - BÉTON AUTOPLAÇANT

SOLID BASE PIÈCE D'EXTRÉMITÉ INCLINÉE

| Dimensions (Lxlxh cm) | Type | Poids (kg) |
|------------------------------|--------|------------|
| 200x50/45x50 ^{1, 2} | droite | 1131,00 |
| 200x50/45x50 ^{1, 2} | gauche | 1131,00 |

- 1 À placer sous vide.
2 Revêtement antigraffiti en option.

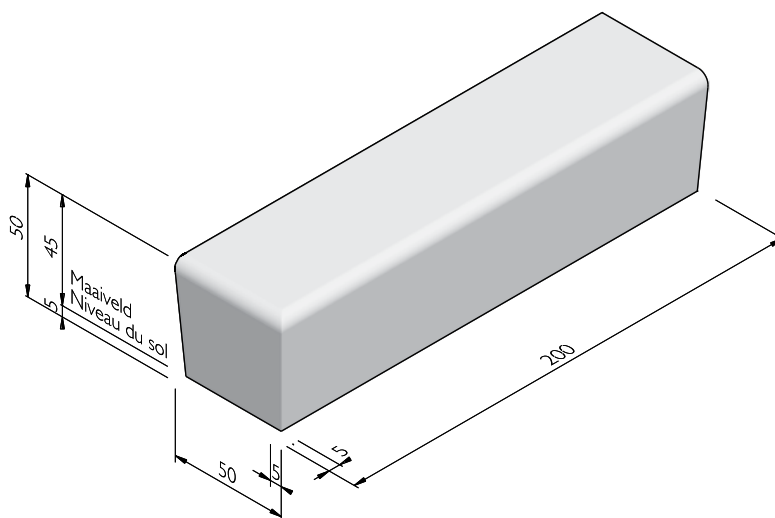

Street  Art

Street  Safe

Street  Care

Street  Works

Les caractéristiques ont été collectées avec le plus grand soin et rédigées selon les dernières connaissances techniques. Stradus décline toute responsabilité en cas d'erreur ou de lacune et toute conséquence en découlant. Dans l'intérêt de l'innovation, nous nous réservons le droit d'adapter nos produits et systèmes.

CAHIER DES CHARGES - SOLIDS & SEATS - BÉTON AUTOPLAÇANT

SOLID BASE À BOUT COUPÉ

| Dimensions (Lxlxh cm) | Poids (kg) |
|-------------------------------------|------------|
| 100 - 185x50/45x50 ^{1,2,3} | 1116,00 |

- 1 Revêtement antigraffiti en option.
- 2 À placer sous vide.
- 3 La finition se limite de série au dessus et au devant. Le côté arrière et les petits côtés peuvent également être finis en option. La finition masque les éventuels trous de vibration éventuels.

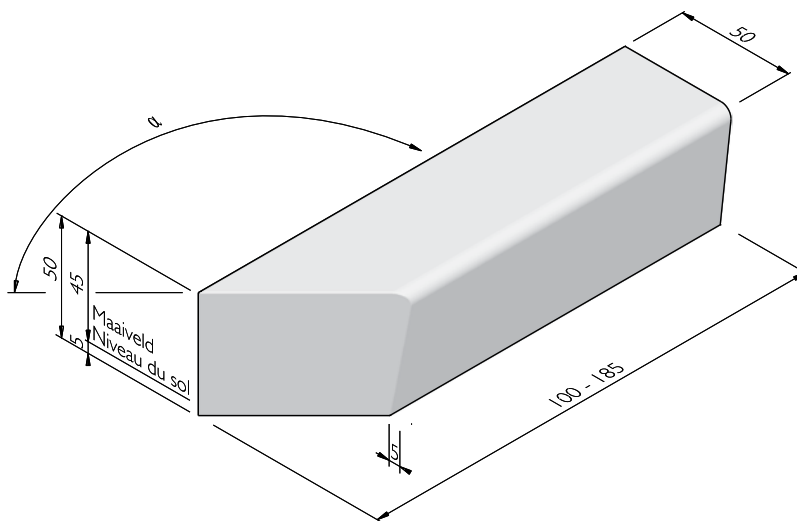

Street  Art

Street  Safe

Street  Care

Street  Works

Les caractéristiques ont été collectées avec le plus grand soin et rédigées selon les dernières connaissances techniques. Stradus décline toute responsabilité en cas d'erreur ou de lacune et toute conséquence en découlant. Dans l'intérêt de l'innovation, nous nous réservons le droit d'adapter nos produits et systèmes.

CAHIER DES CHARGES - SOLIDS & SEATS - BÉTON AUTOPLAÇANT

SOLID BASE PIÈCE INTERMÉDIAIRE

| Dimensions (Lxlxh cm) | Poids (kg) |
|-------------------------------------|------------|
| 100 - 185x50/45x50 ^{1,2,3} | 1116,00 |

- 1 Revêtement antigraffiti en option.
- 2 À placer sous vide.
- 3 La finition se limite de série au dessus et au devant. Le côté arrière et les petits côtés peuvent également être finis en option. La finition masque les éventuels trous de vibration éventuels.

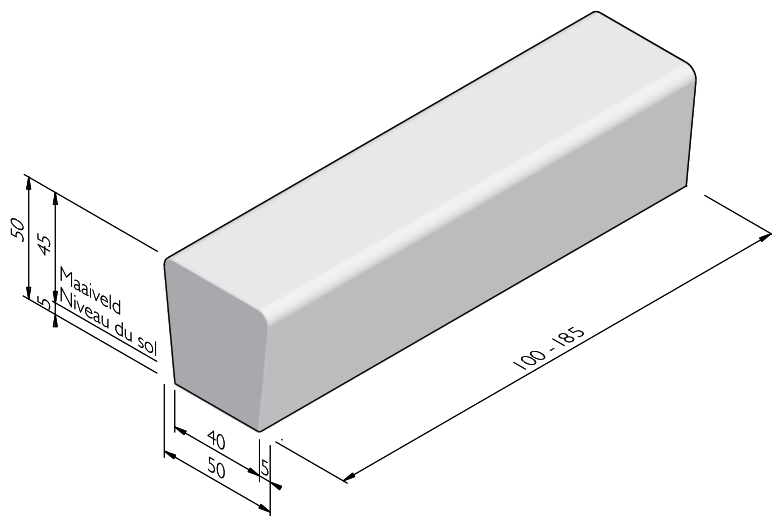

Street  Art

Street  Safe

Street  Care

Street  Works

Les caractéristiques ont été collectées avec le plus grand soin et rédigées selon les dernières connaissances techniques. Stradus décline toute responsabilité en cas d'erreur ou de lacune et toute conséquence en découlant. Dans l'intérêt de l'innovation, nous nous réservons le droit d'adapter nos produits et systèmes.

CAHIER DES CHARGES - SOLIDS & SEATS - BÉTON AUTOPLAÇANT

SOLID AVEC NICHE

| Dimensions (Lxlxh cm) | Type | Poids (kg) |
|-----------------------------------|--------|------------|
| 180/200x50/45x50 ^{1,2,3} | gauche | 1063,00 |
| 200/180x50/45x50 ^{1,2,3} | droite | 1063,00 |
| 200x25x50 ^{1,2,3} | centre | 587,50 |

1 Revêtement antigraffiti en option.

2 À placer sous vide.

3 La finition se limite de série au dessus et au devant. Le côté arrière et les petits côtés peuvent également être finis en option. La finition masque les éventuels trous de vibration éventuels.

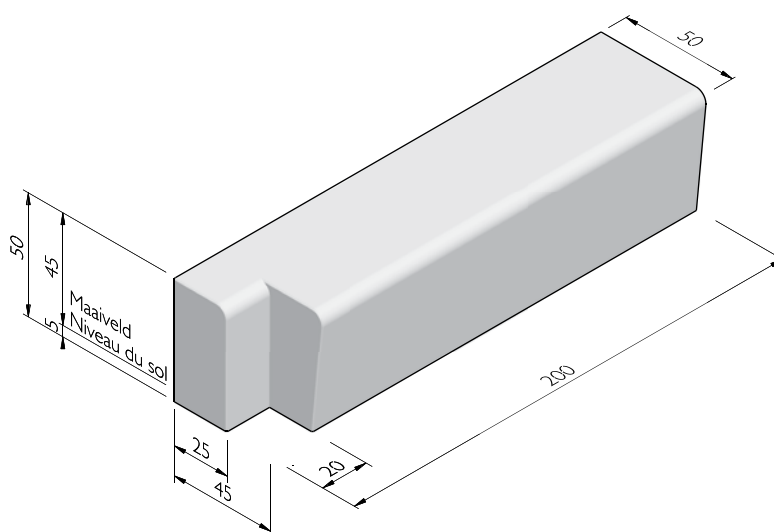

Street  Art

Street  Safe

Street  Care

Street  Works

Les caractéristiques ont été collectées avec le plus grand soin et rédigées selon les dernières connaissances techniques. Stradus décline toute responsabilité en cas d'erreur ou de lacune et toute conséquence en découlant. Dans l'intérêt de l'innovation, nous nous réservons le droit d'adapter nos produits et systèmes.

CAHIER DES CHARGES - SOLIDS & SEATS - BÉTON AUTOPLAÇANT

SOLID AVEC DOSSIER

| Dimensions (Lxlxh cm) | Type | Poids (kg) |
|----------------------------|--------|------------|
| 200x84x76 ^{1,2,3} | centre | 2213,00 |
| 200x84x76 ^{1,2,3} | droite | 2165,00 |
| 200x84x76 ^{1,2,3} | gauche | 2165,00 |

1 Revêtement antigraffiti en option.

2 À placer sous vide.

3 La finition se limite de série au dessus et au devant. Le côté arrière et les petits côtés peuvent également être finis en option. La finition masque les éventuels trous de vibration éventuels.

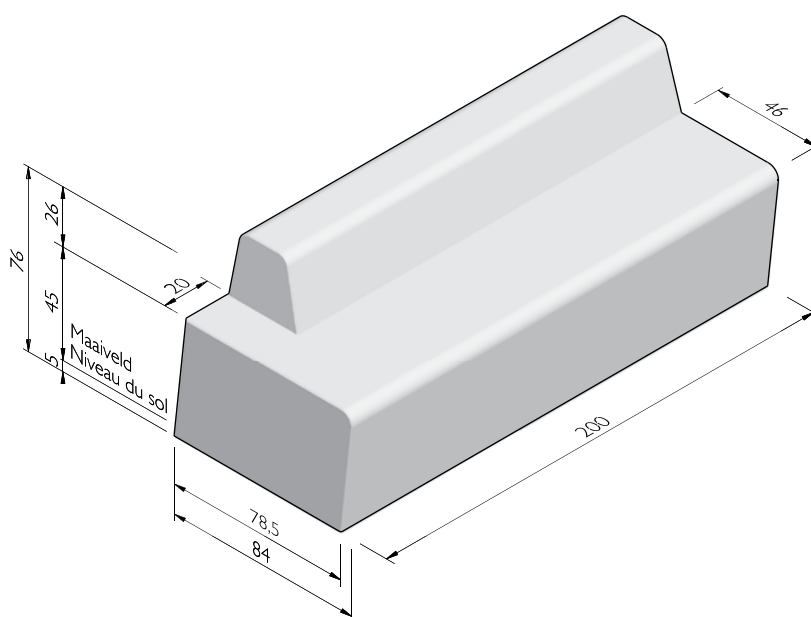

Street  Art

Street  Safe

Street  Care

Street  Works

Les caractéristiques ont été collectées avec le plus grand soin et rédigées selon les dernières connaissances techniques. Stradus décline toute responsabilité en cas d'erreur ou de lacune et toute conséquence en découlant. Dans l'intérêt de l'innovation, nous nous réservons le droit d'adapter nos produits et systèmes.

CAHIER DES CHARGES - SOLIDS & SEATS - BÉTON AUTOPLAÇANT

SOLID AVEC DOSSIER COIN

| Coin | Longueur (cm) | Poids (kg) |
|--------------------|---------------|------------|
| 90° ^{1,2} | 100 | 1220,00 |

- 1 La finition se limite de série au dessus et au devant. Le côté arrière et les petits côtés peuvent également être finis en option. La finition masque les éventuels trous de vibrage éventuels.
- 2 Revêtement antigraffiti en option.

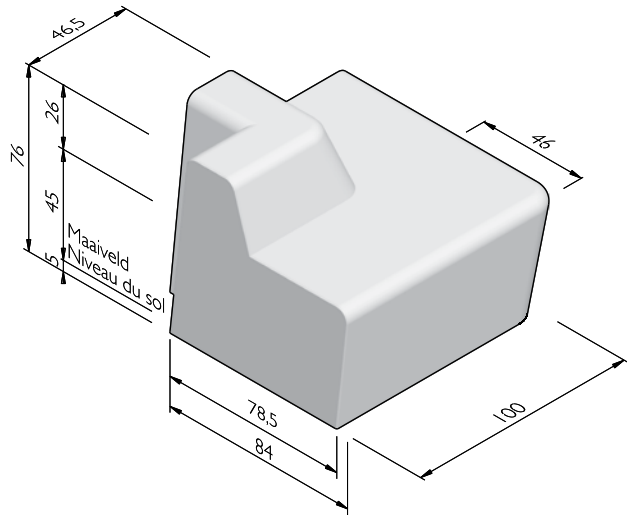

SOLID ACCOUDOIR

| Dimensions (LxIxh cm) | Poids (kg) |
|-------------------------|------------|
| 41x22x18 ^{1,2} | 35,20 |

- 1 Revêtement antigraffiti en option.
- 2 La finition se limite de série au dessus et au devant. Le côté arrière et les petits côtés peuvent également être finis en option. La finition masque les éventuels trous de vibrage éventuels.

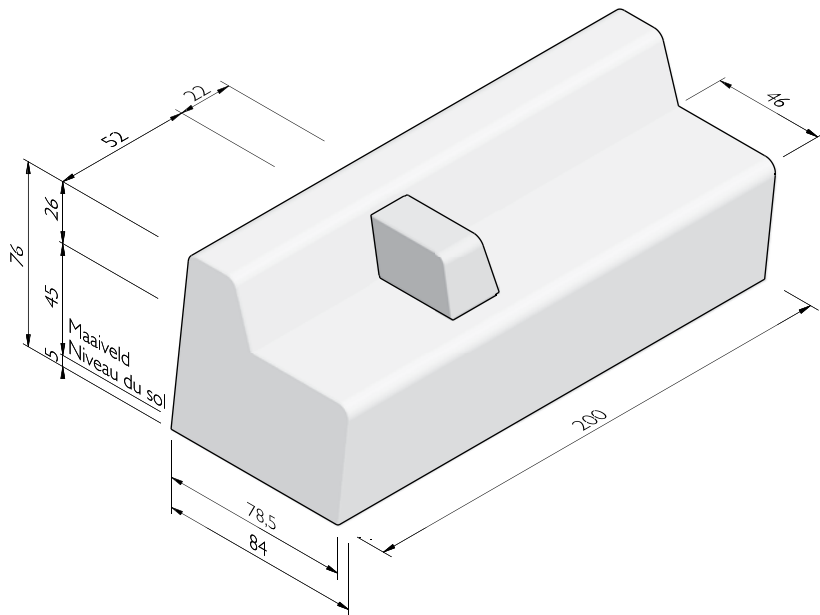

Street  Art

Street  Safe

Street  Care

Street  Works

Les caractéristiques ont été collectées avec le plus grand soin et rédigées selon les dernières connaissances techniques. Stradus décline toute responsabilité en cas d'erreur ou de lacune et toute conséquence en découlant. Dans l'intérêt de l'innovation, nous nous réservons le droit d'adapter nos produits et systèmes.

CAHIER DES CHARGES - SOLIDS & SEATS - BÉTON AUTOPLAÇANT

SOLID DEUX MARCHES

| Dimensions (Lxlxh cm) | Type | Poids (kg) |
|-------------------------------|--------|------------|
| 100x50/45x50 ^{1,2,3} | centre | 434,00 |
| 100x50/45x50 ^{1,2,3} | droite | 461,00 |
| 100x50/45x50 ^{1,2,3} | gauche | 461,00 |
| 200x50/45x50 ^{1,2,3} | centre | 822,00 |
| 200x50/45x50 ^{1,2,3} | droite | 851,00 |
| 200x50/45x50 ^{1,2,3} | gauche | 851,00 |

1 Revêtement antigraffiti en option.

2 À placer sous vide.

3 La finition se limite de série au dessus et au devant. Le côté arrière et les petits côtés peuvent également être finis en option. La finition masque les éventuels trous de vibrage éventuels.

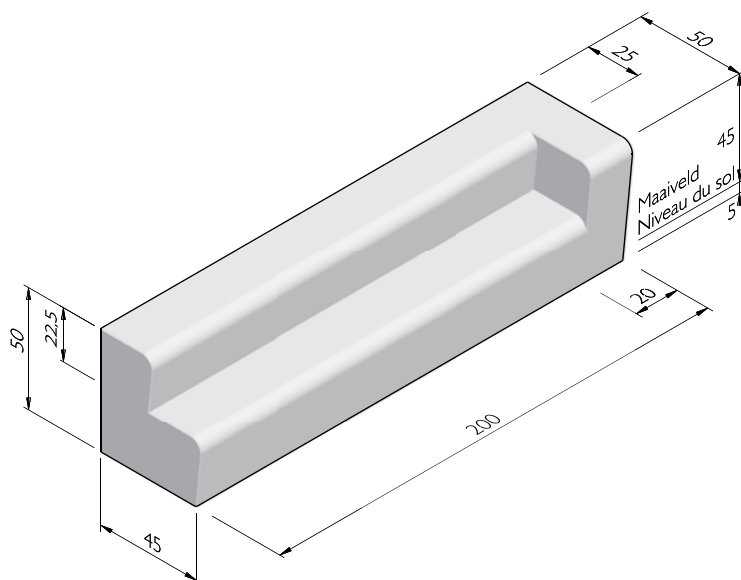

Street  Art

Street  Safe

Street  Care

Street  Works

Les caractéristiques ont été collectées avec le plus grand soin et rédigées selon les dernières connaissances techniques. Stradus décline toute responsabilité en cas d'erreur ou de lacune et toute conséquence en découlant. Dans l'intérêt de l'innovation, nous nous réservons le droit d'adapter nos produits et systèmes.

CAHIER DES CHARGES - SOLIDS & SEATS - BÉTON AUTOPLAÇANT

SOLID TROIS MARCHES

| Dimensions (Lxlxh cm) | Type | Poids (kg) |
|----------------------------|--------|------------|
| 200x78x50 ^{1,2,3} | centre | 1234,00 |
| 200x78x50 ^{1,2,3} | droite | 1289,00 |
| 200x78x50 ^{1,2,3} | gauche | 1289,00 |

1 Revêtement antigraffiti en option.

2 À placer sous vide.

3 La finition se limite de série au dessus et au devant. Le côté arrière et les petits côtés peuvent également être finis en option. La finition masque les éventuels trous de vibration éventuels.

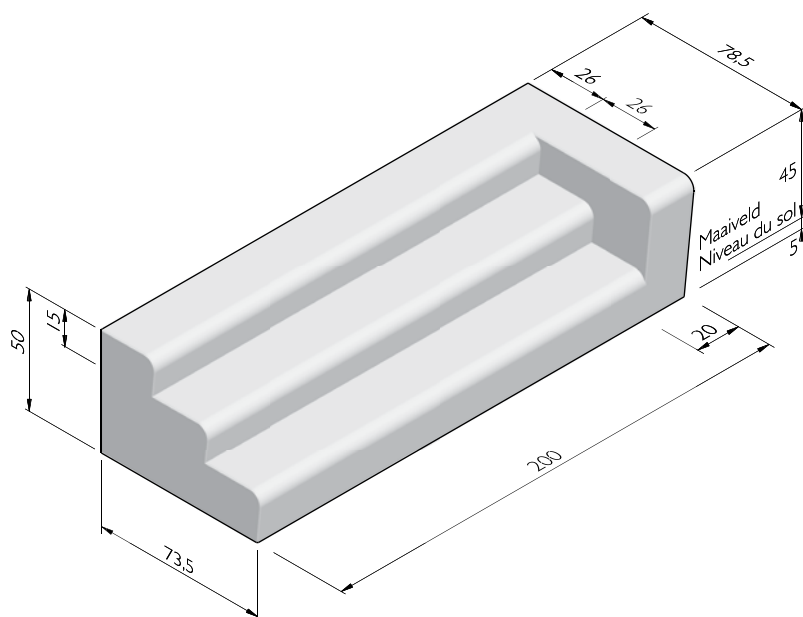

Street  Art

Street  Safe

Street  Care

Street  Works

Les caractéristiques ont été collectées avec le plus grand soin et rédigées selon les dernières connaissances techniques. Stradus décline toute responsabilité en cas d'erreur ou de lacune et toute conséquence en découlant. Dans l'intérêt de l'innovation, nous nous réservons le droit d'adapter nos produits et systèmes.

CAHIER DES CHARGES - SOLIDS & SEATS - BÉTON AUTOPLAÇANT

SOLID BASSE

| Dimensions (Lxlxh cm) | Type | Poids (kg) |
|-------------------------------|--------|------------|
| 100x47/45x25 ^{1,2,3} | centre | 270,00 |
| 100x47/45x25 ^{1,2,3} | fin | 270,00 |
| 200x47/45x25 ^{1,2,3} | centre | 541,00 |
| 200x47/45x25 ^{1,2,3} | fin | 541,00 |

- 1 Revêtement antigraffiti en option.
- 2 À placer sous vide.
- 3 La finition se limite de série au dessus et au devant. Le côté arrière et les petits côtés peuvent également être finis en option. La finition masque les éventuels trous de vibration éventuels.

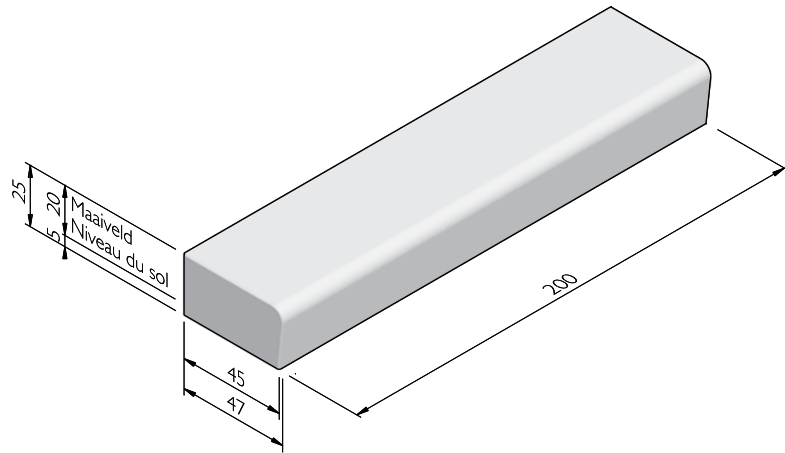

SOLID COIN BASSE

| Coin | Longueur (cm) | Poids (kg) |
|------------------------|---------------|------------|
| 90° ^{1,2,3} | 100 | 416,00 |
| 90° int ^{1,2} | 100 | 426,00 |

- 1 Revêtement antigraffiti en option.
- 2 À placer sous vide.
- 3 La finition se limite de série au dessus et au devant. Le côté arrière et les petits côtés peuvent également être finis en option. La finition masque les éventuels trous de vibration éventuels.

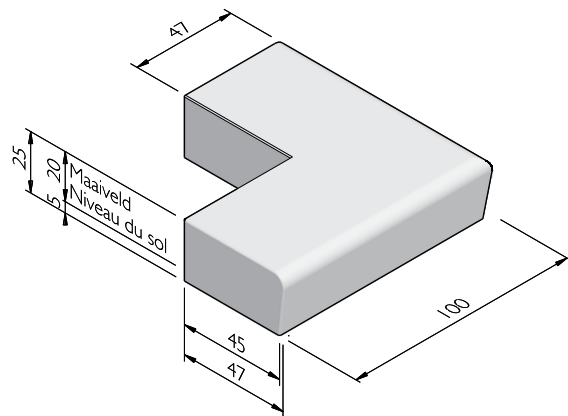

Street  Art

Street  Safe

Street  Care

Street  Works

Les caractéristiques ont été collectées avec le plus grand soin et rédigées selon les dernières connaissances techniques. Stradus décline toute responsabilité en cas d'erreur ou de lacune et toute conséquence en découlant. Dans l'intérêt de l'innovation, nous nous réservons le droit d'adapter nos produits et systèmes.

CAHIER DES CHARGES - SOLIDS & SEATS - BÉTON AUTOPLAÇANT

SOLID COURBE BASSE

| Rayon = R (m) | Longueur (cm) | Poids (kg) | Nombre par 360° |
|------------------------|---------------|------------|-----------------|
| 0,80 ^{1,2,3} | 125 | 242,00 | 4 |
| 1,20 ^{1,2,3} | 189 | 417,00 | 4 |
| 3,00 ^{1,2,3} | 157 | 400,00 | 12 |
| 4,50 ^{1,2,3} | 176 | 463,00 | 16 |
| 6,00 ^{1,2,3} | 188 | 499,00 | 20 |
| 7,00 ^{1,2,3} | 157 | 418,00 | 28 |
| 9,50 ^{1,2,3} | 186 | 503,00 | 32 |
| 12,00 ^{1,2,3} | 157 | 425,00 | 48 |
| 15,50 ^{1,2,3} | 173 | 473,00 | 26 |

1 À placer sous vide.

2 Revêtement antigraffiti en option.

3 La finition se limite de série au dessus et au devant. Le côté arrière et les petits côtés peuvent également être finis en option. La finition masque les éventuels trous de vibration éventuels.

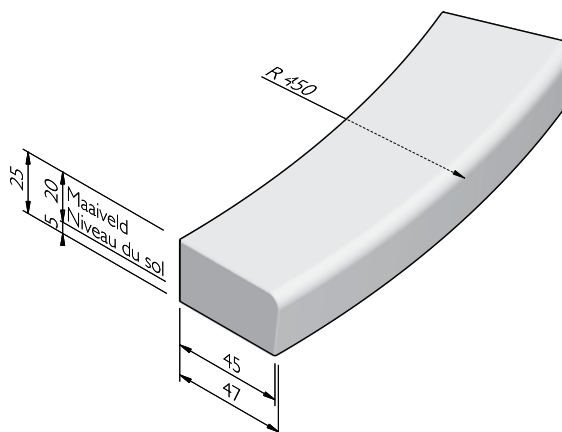

Street  Art

Street  Safe

Street  Care

Street  Works

Les caractéristiques ont été collectées avec le plus grand soin et rédigées selon les dernières connaissances techniques. Stradus décline toute responsabilité en cas d'erreur ou de lacune et toute conséquence en découlant. Dans l'intérêt de l'innovation, nous nous réservons le droit d'adapter nos produits et systèmes.

CAHIER DES CHARGES - SOLIDS & SEATS - BÉTON AUTOPLAÇANT

SOLID BASE PIÈCE DE TRANSITION

| Dimensions (Lxlxh cm) | Type | Poids (kg) |
|-------------------------------|--------|------------|
| 200x50/45x50 ^{1,2,3} | droite | 846,00 |
| 200x50/45x50 ^{1,2,3} | gauche | 846,00 |

- 1 À placer sous vide.
- 2 Revêtement antigraffiti en option.
- 3 La finition se limite de série au dessus et au devant. Le côté arrière et les petits côtés peuvent également être finis en option. La finition masque les éventuels trous de vibration éventuels.

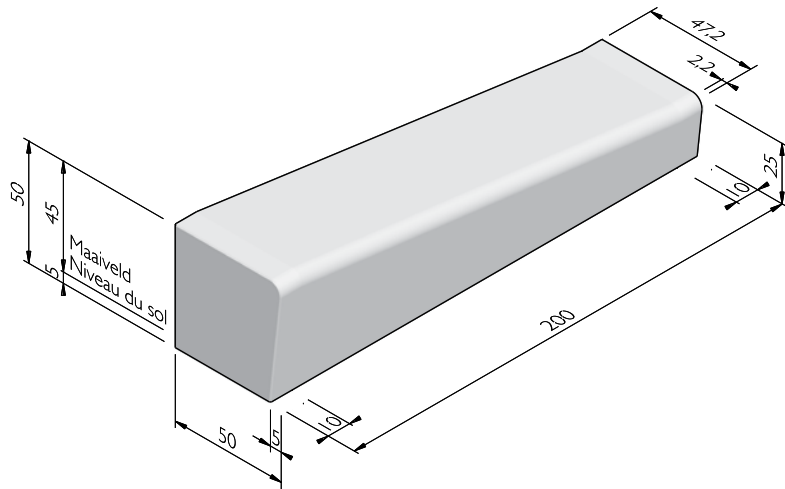

SOLID PLAQUE

| Dimensions (Lxlxh cm) | Poids (kg) |
|----------------------------|------------|
| 200x45x10 ^{1,2} | 213,00 |
| 200x50x10 ^{1,2,3} | 235,00 |
| 200x50x14 ¹ | 336,00 |

- 1 Revêtement antigraffiti en option.
- 2 À placer sous vide.
- 3 La finition se limite de série au dessus et au devant. Le côté arrière et les petits côtés peuvent également être finis en option. La finition masque les éventuels trous de vibration éventuels.

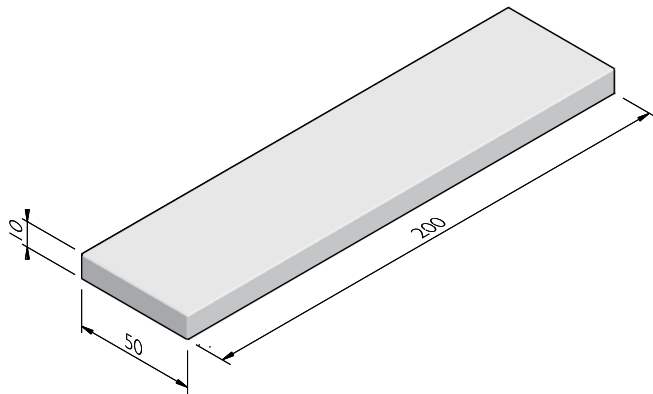

CAHIER DES CHARGES - SOLIDS & SEATS - BÉTON AUTOPLAÇANT

SOLID COURBE PLAQUE

| Rayon = R (m) | Longueur (cm) | Poids (kg) | Nombre par 360° |
|-----------------------|---------------|------------|-----------------|
| 2,00 ^{1,2,3} | 157 | 264,00 | 8 |
| 3,00 ^{1,2,3} | 157 | 264,00 | 12 |

- 1 Revêtement antigraffiti en option.
- 2 La finition se limite de série au dessus et au devant. Le côté arrière et les petits côtés peuvent également être finis en option. La finition masque les éventuels trous de vibrage éventuels.
- 3 À placer sous vide.

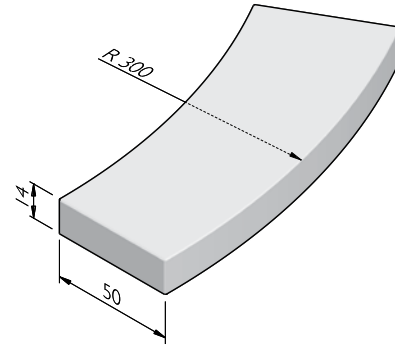

SOLID ÉVIDEMENT LED

| Dimensions (Lxlxh cm) | Type | Poids (kg) |
|-----------------------------|--------|------------|
| 200x50/45x50 ^{1,2} | centre | 1069,00 |
| 200x50/45x50 ^{1,2} | droite | 1082,00 |
| 200x50/45x50 ^{1,2} | gauche | 1082,00 |

- 1 Revêtement antigraffiti en option.
- 2 À placer sous vide.

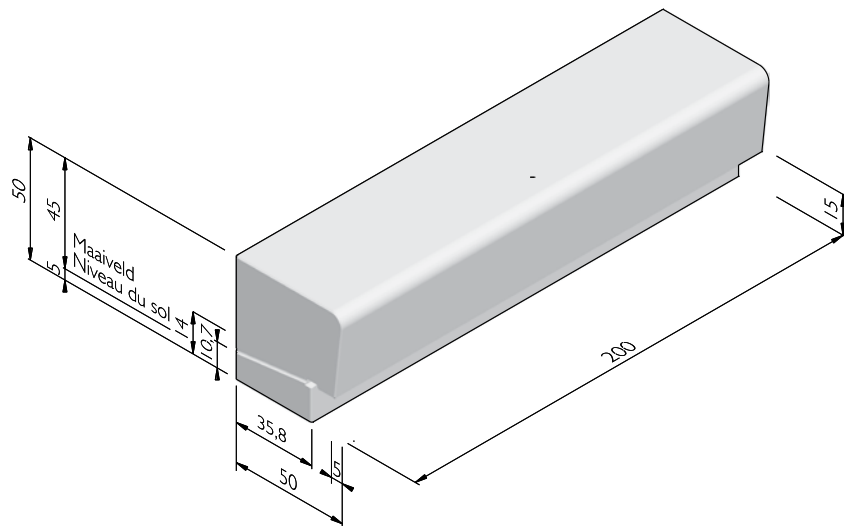

CAHIER DES CHARGES - SOLIDS & SEATS - BÉTON AUTOPLAÇANT

SOLID POUF

| Hauteur (cm) | Poids (kg) |
|-------------------|------------|
| 45 ^{1,2} | 470,00 |

- 1 Revêtement antigraffiti en option.
- 2 À placer sous vide.

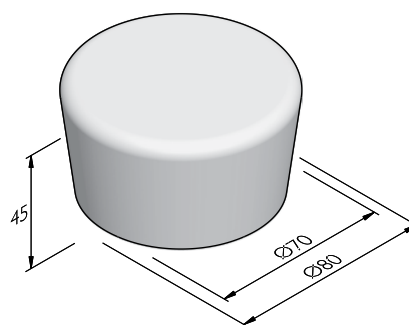

SEAT

| Dimensions (Lxlxh cm) | Type | Poids (kg) |
|-------------------------------|--------|------------|
| 100x50/45x50 ^{1,2,3} | centre | 491,00 |
| 200x50/45x50 ^{1,2,3} | centre | 1023,00 |
| 200x50/45x50 ^{1,2,3} | droite | 1030,00 |
| 200x50/45x50 ^{1,2,3} | gauche | 1030,00 |

- 1 Revêtement antigraffiti en option.
- 2 L'assise, le dossier et/ou les accoudoirs en bois sont réalisées de série en Guariuba (FSC) non traité. Sur demande Bambou est aussi possible. Également sur demande les parties en bois peuvent être huilées ou recouvertes d'un nanorevêtement transparent à base d'eau.
- 3 La finition se limite de série au dessus et au devant. Le côté arrière et les petits côtés peuvent également être finis en option. La finition masque les éventuels trous de vibration éventuels.

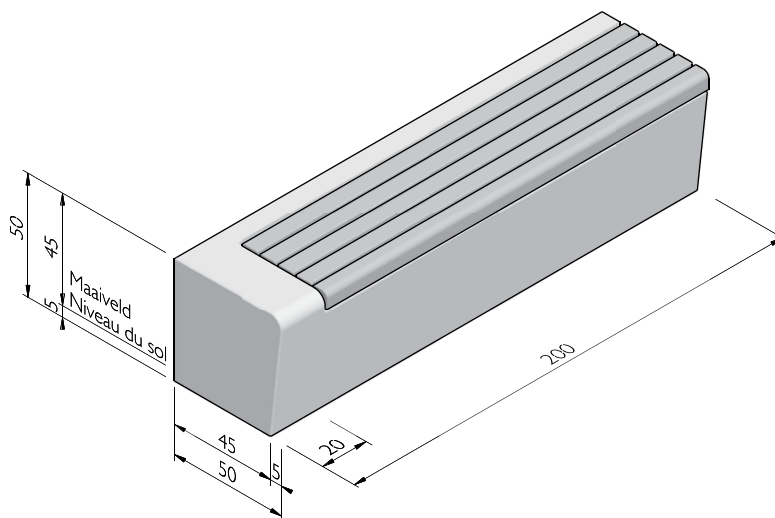

Street  Art

Street  Safe

Street  Care

Street  Works

Les caractéristiques ont été collectées avec le plus grand soin et rédigées selon les dernières connaissances techniques. Stradus décline toute responsabilité en cas d'erreur ou de lacune et toute conséquence en découlant. Dans l'intérêt de l'innovation, nous nous réservons le droit d'adapter nos produits et systèmes.

CAHIER DES CHARGES - SOLIDS & SEATS - BÉTON AUTOPLAÇANT

SEAT COIN

| Coin | Longueur (cm) | Poids (kg) |
|----------------------|---------------|------------|
| 90° ^{1,2,3} | 100 | 795,00 |

- 1 Revêtement antigraffiti en option.
- 2 L'assise, le dossier et/ou les accoudoirs en bois sont réalisées de série en Guariuba (FSC) non traité. Sur demande Bambou est aussi possible. Également sur demande les parties en bois peuvent être huilées ou recouvertes d'un nanorevêtement transparent à base d'eau.
- 3 La finition se limite de série au dessus et au devant. Le côté arrière et les petits côtés peuvent également être finis en option. La finition masque les éventuels trous de vibration éventuels.

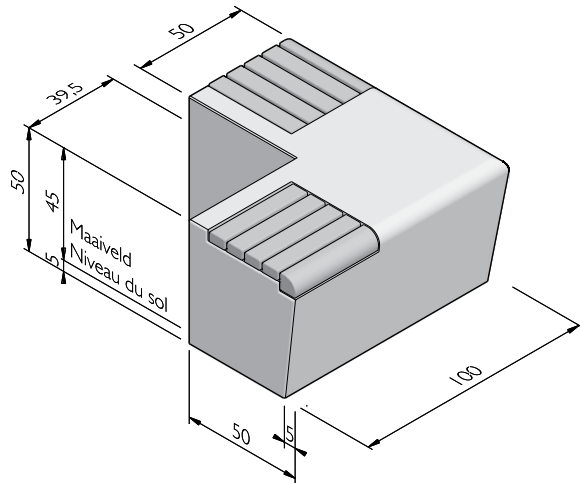

SEAT COURBE

| Rayon = R (m) | Longueur (cm) | Poids (kg) | Nombre par 360° |
|---------------------------|---------------|------------|-----------------|
| 2,00 ^{1,2,3} | 157 | 735,00 | 8 |
| 3,00 ^{1,2,3} | 157 | 735,00 | 12 |
| 4,50 ^{1,2,3} | 176 | 830,00 | 16 |
| 6,00 ¹ | 188 | 965,00 | 20 |
| 1,50 int ^{1,2,3} | 117 | 830,00 | 8 |

- 1 Revêtement antigraffiti en option.
- 2 L'assise, le dossier et/ou les accoudoirs en bois sont réalisées de série en Guariuba (FSC) non traité. Sur demande Bambou est aussi possible. Également sur demande les parties en bois peuvent être huilées ou recouvertes d'un nanorevêtement transparent à base d'eau.
- 3 La finition se limite de série au dessus et au devant. Le côté arrière et les petits côtés peuvent également être finis en option. La finition masque les éventuels trous de vibration éventuels.

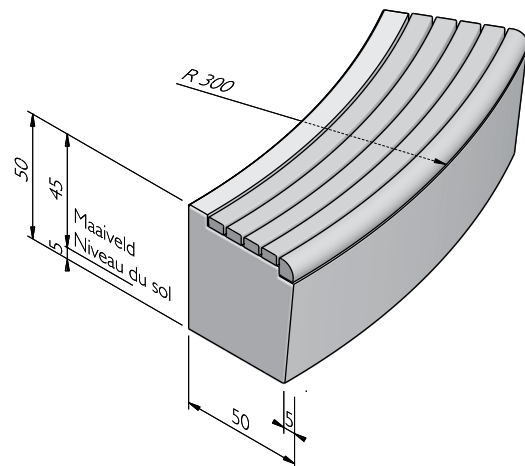

Street  Art

Street  Safe

Street  Care

Street  Works

Les caractéristiques ont été collectées avec le plus grand soin et rédigées selon les dernières connaissances techniques. Stradus décline toute responsabilité en cas d'erreur ou de lacune et toute conséquence en découlant. Dans l'intérêt de l'innovation, nous nous réservons le droit d'adapter nos produits et systèmes.

CAHIER DES CHARGES - SOLIDS & SEATS - BÉTON AUTOPLAÇANT

SEAT AVEC DOSSIER

| Dimensions (Lxlxh cm) | Type | Poids (kg) |
|----------------------------|--------|------------|
| 200x84x76 ^{1,2,3} | centre | 2095,00 |
| 200x84x76 ^{1,2,3} | droite | 2059,00 |
| 200x84x76 ^{1,2,3} | gauche | 2059,00 |

- 1 Revêtement antigraffiti en option.
- 2 L'assise, le dossier et/ou les accoudoirs en bois sont réalisées de série en Guariuba (FSC) non traité. Sur demande Bambou est aussi possible. Également sur demande les parties en bois peuvent être huilées ou recouvertes d'un nanorevêtement transparent à base d'eau.
- 3 La finition se limite de série au dessus et au devant. Le côté arrière et les petits côtés peuvent également être finis en option. La finition masque les éventuels trous de vibration éventuels.

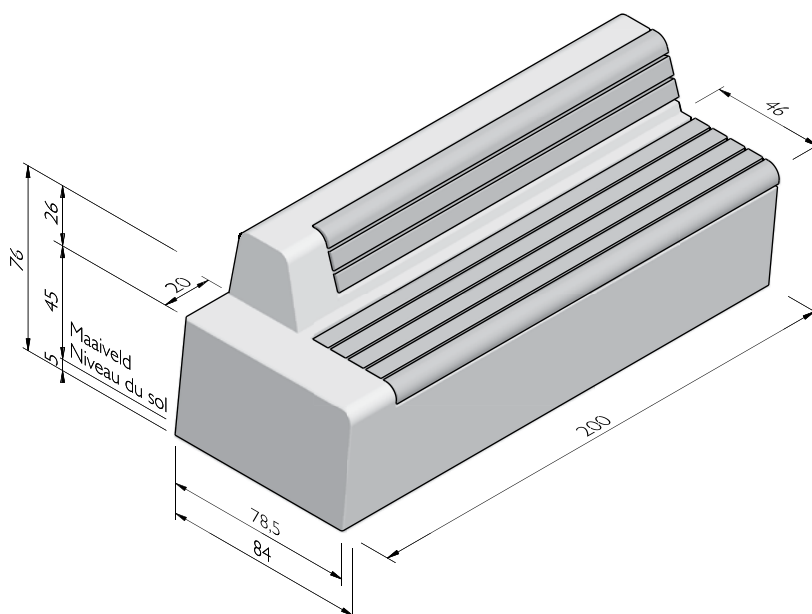

Street  Art

Street  Safe

Street  Care

Street  Works

Les caractéristiques ont été collectées avec le plus grand soin et rédigées selon les dernières connaissances techniques. Stradus décline toute responsabilité en cas d'erreur ou de lacune et toute conséquence en découlant. Dans l'intérêt de l'innovation, nous nous réservons le droit d'adapter nos produits et systèmes.

CAHIER DES CHARGES - SOLIDS & SEATS - BÉTON AUTOPLAÇANT

SEAT AVEC DOSSIER COIN

| Coin | Longueur (cm) | Poids (kg) |
|-----------------------|---------------|------------|
| 90 ^{1, 2, 3} | 100 | 948,00 |

- 1 Revêtement antigraffiti en option.
- 2 L'assise, le dossier et/ou les accoudoirs en bois sont réalisées de série en Guariuba (FSC) non traité. Sur demande Bambou est aussi possible. Également sur demande les parties en bois peuvent être huilées ou recouvertes d'un nanorevêtement transparent à base d'eau.
- 3 La finition se limite de série au dessus et au devant. Le côté arrière et les petits côtés peuvent également être finis en option. La finition masque les éventuels trous de vibrage éventuels.

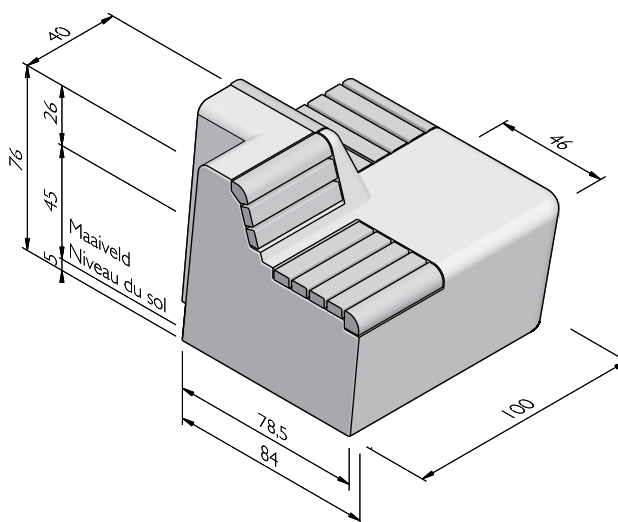

Street  Art

Street  Safe

Street  Care

Street  Works

Les caractéristiques ont été collectées avec le plus grand soin et rédigées selon les dernières connaissances techniques. Stradus décline toute responsabilité en cas d'erreur ou de lacune et toute conséquence en découlant. Dans l'intérêt de l'innovation, nous nous réservons le droit d'adapter nos produits et systèmes.

CAHIER DES CHARGES - SOLIDS & SEATS - BÉTON AUTOPLAÇANT

SEAT AVEC DOSSIER SOLO

| Dimensions (Lxlxh cm) | Poids (kg) |
|----------------------------|------------|
| 200x84x76 ^{1,2,3} | 2095,00 |

- 1 Revêtement antigraffiti en option.
- 2 L'assise, le dossier et/ou les accoudoirs en bois sont réalisées de série en Guariuba (FSC) non traité. Sur demande Bambou est aussi possible. Également sur demande les parties en bois peuvent être huilées ou recouvertes d'un nanorevêtement transparent à base d'eau.
- 3 La finition se limite de série au dessus, au devant et aux petits côtés. Le côté arrière peut également être fini en option. La finition masque les éventuels trous de vibration éventuels.

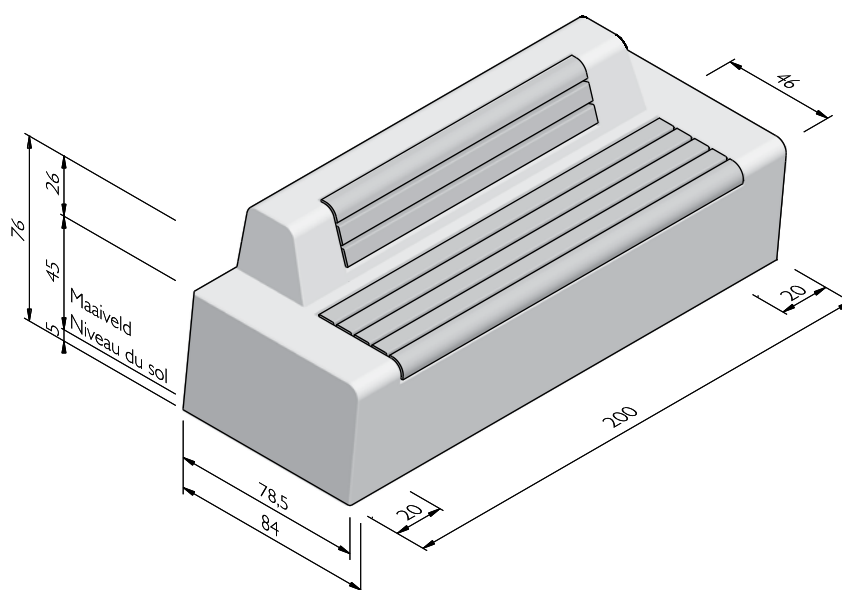

Street  Art

Street  Safe

Street  Care

Street  Works

Les caractéristiques ont été collectées avec le plus grand soin et rédigées selon les dernières connaissances techniques. Stradus décline toute responsabilité en cas d'erreur ou de lacune et toute conséquence en découlant. Dans l'intérêt de l'innovation, nous nous réservons le droit d'adapter nos produits et systèmes.

CAHIER DES CHARGES - SOLIDS & SEATS - BÉTON AUTOPLAÇANT

SEAT ACCOUDOIR

| Dimensions (Lxlxh cm) | Poids (kg) |
|-----------------------------|------------|
| 41x22x18 ^{1, 2, 3} | 12,00 |

- 1 Revêtement antigraffiti en option.
- 2 L'assise, le dossier et/ou les accoudoirs en bois sont réalisées de série en Guariuba (FSC) non traité. Sur demande Bambou est aussi possible. Également sur demande les parties en bois peuvent être huilées ou recouvertes d'un nanorevêtement transparent à base d'eau.
- 3 La finition se limite de série au dessus et au devant. Le côté arrière et les petits côtés peuvent également être finis en option. La finition masque les éventuels trous de vibration éventuels.

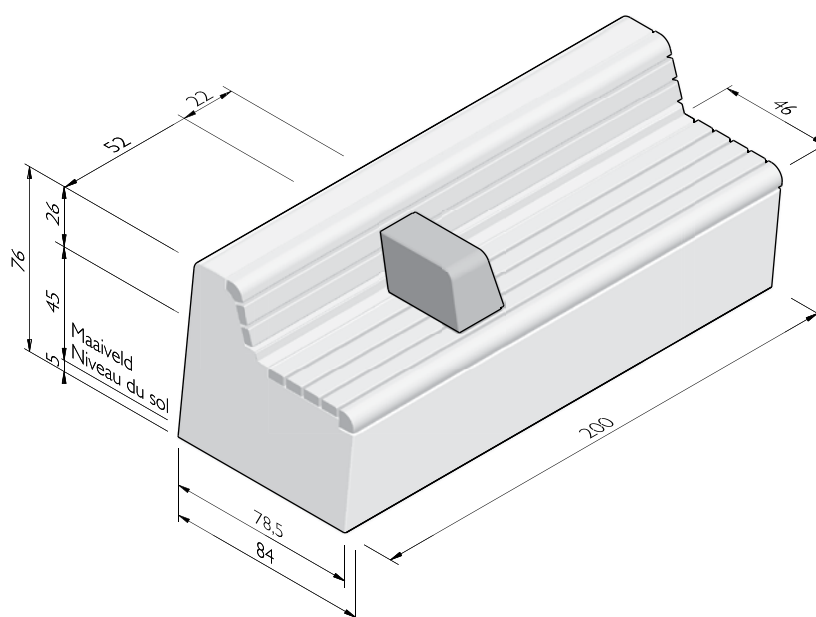

Street  Art

Street  Safe

Street  Care

Street  Works

Les caractéristiques ont été collectées avec le plus grand soin et rédigées selon les dernières connaissances techniques. Stradus décline toute responsabilité en cas d'erreur ou de lacune et toute conséquence en découlant. Dans l'intérêt de l'innovation, nous nous réservons le droit d'adapter nos produits et systèmes.

CAHIER DES CHARGES - SOLIDS & SEATS - BÉTON AUTOPLAÇANT

SEAT SOLAR

| Dimensions (Lxlxh cm) | Poids (kg) |
|-----------------------------|------------|
| 200x50/45x50 ^{1,2} | 1000,00 |

1 Revêtement antigraffiti en option.

2 La finition se limite de série au dessus et au devant. Le côté arrière et les petits côtés peuvent également être finis en option. La finition masque les éventuels trous de vibration éventuels.

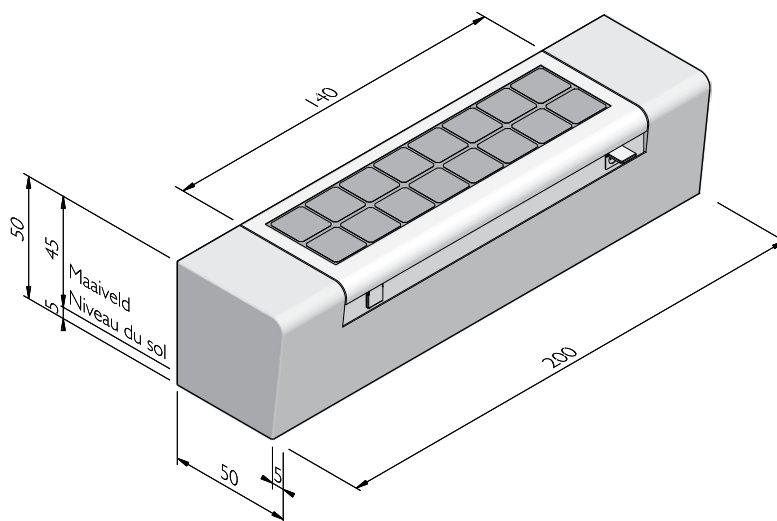

Street  Art

Street  Safe

Street  Care

Street  Works

Les caractéristiques ont été collectées avec le plus grand soin et rédigées selon les dernières connaissances techniques. Stradus décline toute responsabilité en cas d'erreur ou de lacune et toute conséquence en découlant. Dans l'intérêt de l'innovation, nous nous réservons le droit d'adapter nos produits et systèmes.

CAHIER DES CHARGES - SOLIDS & SEATS - BÉTON AUTOPLAÇANT

SOLID DEUX CÔTÉS

| Dimensions (Lxlxh cm) | Type | Poids (kg) |
|-------------------------------|--------|------------|
| 100x50/40x50 ^{1,2,3} | centre | 529,00 |
| 100x50/40x50 ^{1,2,3} | fin | 529,00 |
| 150x50/40x50 ^{1,2,3} | centre | 855,00 |
| 150x50/40x50 ^{1,2,3} | fin | 794,00 |
| 200x50/40x50 ^{1,2,3} | centre | 1058,00 |
| 200x50/40x50 ^{1,2,3} | fin | 1058,00 |

1 Revêtement antigraffiti en option.

2 À placer sous vide.

3 Ces éléments à deux faces bénéficient de série d'une finition sur chaque face. La finition masque les éventuels trous de vibration éventuels.

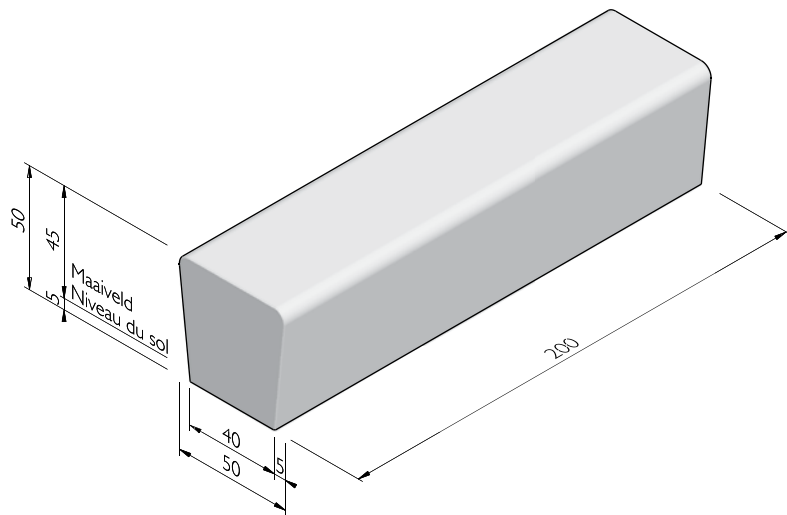

Street  Art

Street  Safe

Street  Care

Street  Works

Les caractéristiques ont été collectées avec le plus grand soin et rédigées selon les dernières connaissances techniques. Stradus décline toute responsabilité en cas d'erreur ou de lacune et toute conséquence en découlant. Dans l'intérêt de l'innovation, nous nous réservons le droit d'adapter nos produits et systèmes.

CAHIER DES CHARGES - SOLIDS & SEATS - BÉTON AUTOPLAÇANT

SOLID COIN DEUX CÔTÉS

| Coin | Longueur (cm) | Poids (kg) |
|----------------------|---------------|------------|
| 90° ^{1,2,3} | 100 | 793,00 |

- 1 Revêtement antigraffiti en option.
- 2 À placer sous vide.
- 3 Ces éléments à deux faces bénéficient de série d'une finition sur chaque face. La finition masque les éventuels trous de vibration éventuels.

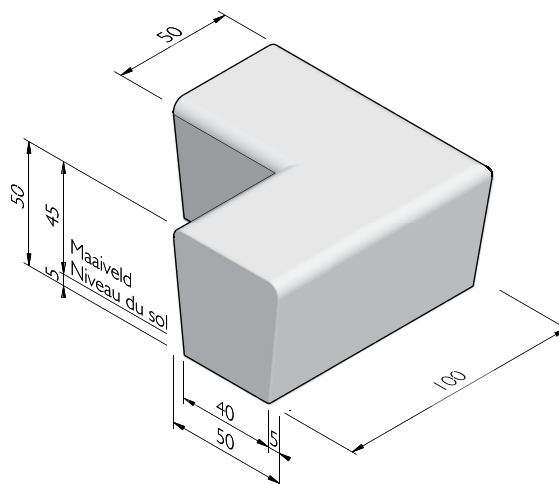

SOLID COURBE DEUX CÔTÉS

| Rayon = R (m) | Longueur (cm) | Poids (kg) | Nombre par 360° |
|-----------------------|---------------|------------|-----------------|
| 0,90 ^{1,2,3} | 70 | 276,00 | 8 |
| 1,20 ^{1,2,3} | 188 | 790,00 | 4 |
| 2,00 ^{1,2,3} | 157 | 740,00 | 8 |
| 3,00 ^{1,2,3} | 157 | 770,00 | 12 |
| 4,50 ^{1,2,3} | 177 | 897,00 | 16 |
| 6,50 ^{1,2,3} | 170 | 875,00 | 24 |

- 1 À placer sous vide.
- 2 Revêtement antigraffiti en option.
- 3 Ces éléments à deux faces bénéficient de série d'une finition sur chaque face. La finition masque les éventuels trous de vibration éventuels.

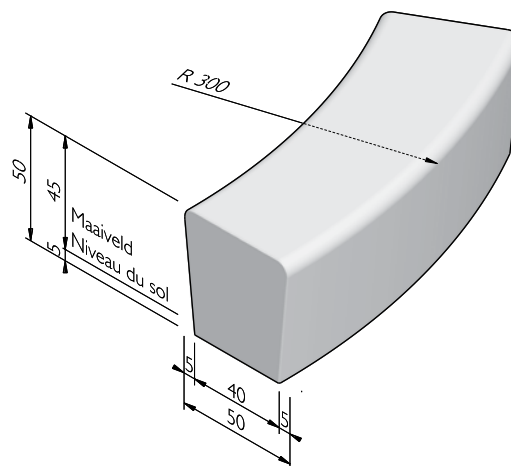

Street  Art

Street  Safe

Street  Care

Street  Works

Les caractéristiques ont été collectées avec le plus grand soin et rédigées selon les dernières connaissances techniques. Stradus décline toute responsabilité en cas d'erreur ou de lacune et toute conséquence en découlant. Dans l'intérêt de l'innovation, nous nous réservons le droit d'adapter nos produits et systèmes.

CAHIER DES CHARGES - SOLIDS & SEATS - BÉTON AUTOPLAÇANT

SOLID PIÈCE INTERMÉDIAIRE DEUX CÔTÉS

| Dimensions (Lxlxh cm) | Poids (kg) |
|-------------------------------------|------------|
| 100 - 185x50/40x50 ^{1,2,3} | 1058,00 |

1 Revêtement antigraffiti en option.

2 À placer sous vide.

3 Ces éléments à deux faces bénéficient de série d'une finition sur chaque face. La finition masque les éventuels trous de vibration éventuels.

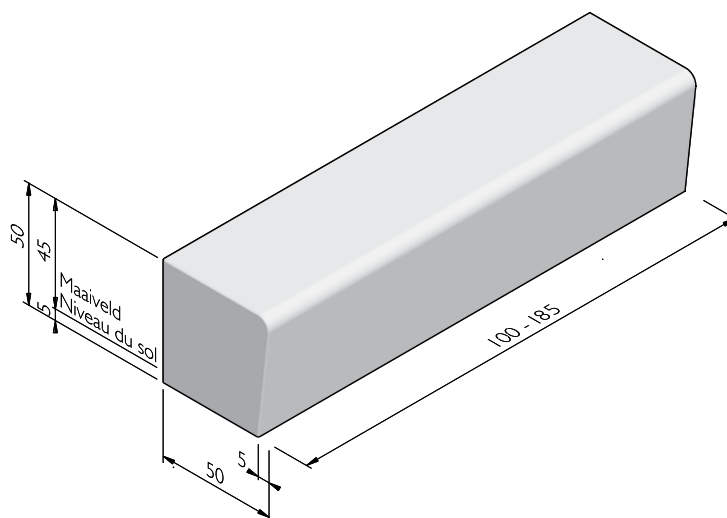

Street  Art

Street  Safe

Street  Care

Street  Works

Les caractéristiques ont été collectées avec le plus grand soin et rédigées selon les dernières connaissances techniques. Stradus décline toute responsabilité en cas d'erreur ou de lacune et toute conséquence en découlant. Dans l'intérêt de l'innovation, nous nous réservons le droit d'adapter nos produits et systèmes.

CAHIER DES CHARGES - SOLIDS & SEATS - BÉTON AUTOPLAÇANT

SOLID PIÈCE D'EXTRÉMITÉ DEUX CÔTÉS 3X INCLINÉE

| Dimensions (Lxlxh cm) | Type | Poids (kg) |
|-----------------------------|------|------------|
| 200x50/40x50 ^{1,2} | fin | 1050,00 |

1 Revêtement antigraffiti en option.

2 Ces éléments à deux faces bénéficient de série d'une finition sur chaque face. La finition masque les éventuels trous de vibration éventuels.

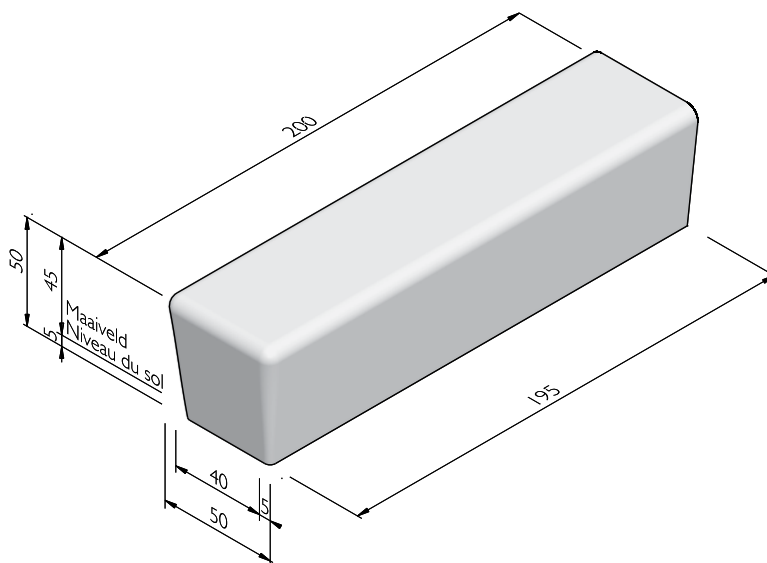

Street  Art

Street  Safe

Street  Care

Street  Works

Les caractéristiques ont été collectées avec le plus grand soin et rédigées selon les dernières connaissances techniques. Stradus décline toute responsabilité en cas d'erreur ou de lacune et toute conséquence en découlant. Dans l'intérêt de l'innovation, nous nous réservons le droit d'adapter nos produits et systèmes.

CAHIER DES CHARGES - SOLIDS & SEATS - BÉTON AUTOPLAÇANT

SOLID SOLO DEUX CÔTÉS 4X INCLINÉ

| Dimensions (Lxlxh cm) | Poids (kg) |
|-----------------------------|------------|
| 200x50/40x50 ^{1,2} | 1060,00 |

- 1 Revêtement antigraffiti en option.
- 2 Ces éléments à deux faces bénéficient de série d'une finition sur chaque face. La finition masque les éventuels trous de vibration éventuels.

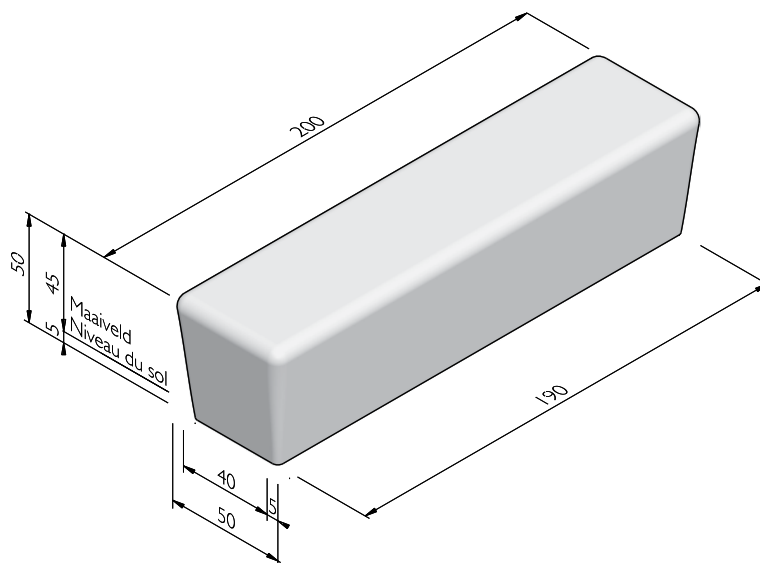

Street  Art

Street  Safe

Street  Care

Street  Works

Les caractéristiques ont été collectées avec le plus grand soin et rédigées selon les dernières connaissances techniques. Stradus décline toute responsabilité en cas d'erreur ou de lacune et toute conséquence en découlant. Dans l'intérêt de l'innovation, nous nous réservons le droit d'adapter nos produits et systèmes.

CAHIER DES CHARGES - SOLIDS & SEATS - BÉTON AUTOPLAÇANT

SEAT DEUX CÔTÉS

| Dimensions (Lxlxh cm) | Type | Poids (kg) |
|---------------------------------|--------|------------|
| 200x50/40x50 ^{1, 2, 3} | centre | 965,00 |
| 200x50/40x50 ^{1, 2, 3} | fin | 974,00 |

1 Revêtement antigraffiti en option.

2 L'assise, le dossier et/ou les accoudoirs en bois sont réalisées de série en Guariuba (FSC) non traité. Sur demande Bambou est aussi possible. Également sur demande les parties en bois peuvent être huilées ou recouvertes d'un nanorevêtement transparent à base d'eau.

3 Ces éléments à deux faces bénéficient de série d'une finition sur chaque face. La finition masque les éventuels trous de vibrage éventuels.

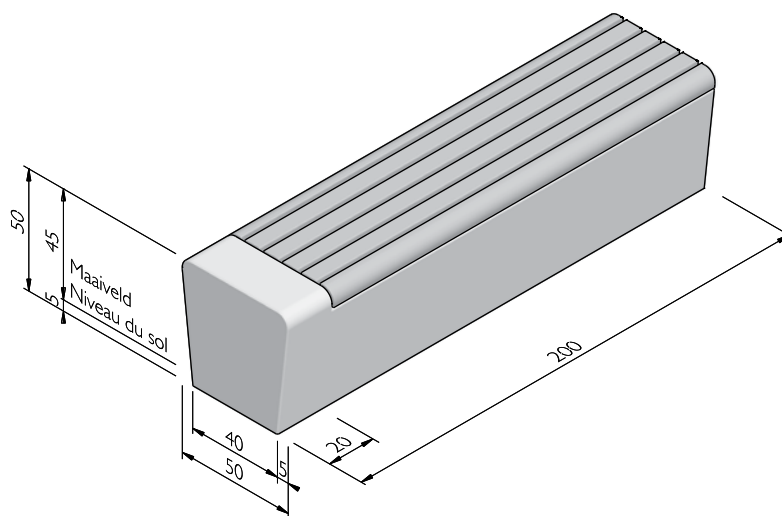

Street  Art

Street  Safe

Street  Care

Street  Works

Les caractéristiques ont été collectées avec le plus grand soin et rédigées selon les dernières connaissances techniques. Stradus décline toute responsabilité en cas d'erreur ou de lacune et toute conséquence en découlant. Dans l'intérêt de l'innovation, nous nous réservons le droit d'adapter nos produits et systèmes.

CAHIER DES CHARGES - SOLIDS & SEATS - BÉTON AUTOPLAÇANT

SEAT SOLO DEUX CÔTÉS

| Dimensions (Lxlxh cm) | Poids (kg) |
|---------------------------------|------------|
| 200x50/40x50 ^{1, 2, 3} | 965,00 |

- 1 Revêtement antigraffiti en option.
- 2 L'assise, le dossier et/ou les accoudoirs en bois sont réalisées de série en Guariuba (FSC) non traité. Sur demande Bambou est aussi possible. Également sur demande les parties en bois peuvent être huilées ou recouvertes d'un nanorevêtement transparent à base d'eau.
- 3 Ces éléments à deux faces bénéficient de série d'une finition sur chaque face. La finition masque les éventuels trous de vibration éventuels.

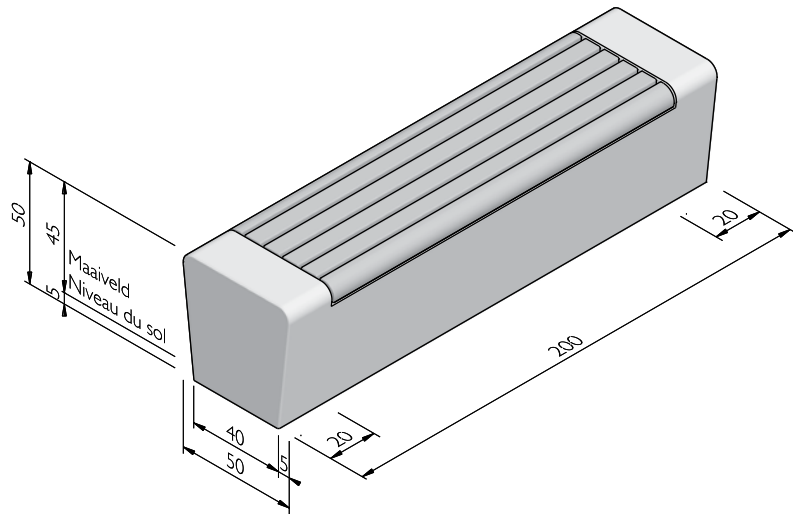

STRUCTURES

| La ligne de produit Solids & Seats est disponible dans les structures suivantes: | |
|--|--|
| Béton autoplaçant | Apparence de béton lisse, gris ou de couleur et à couler dans quasiment n'importe quelle forme |

COULEURS

BÉTON AUTOPLAÇANT



Gris clair

Autres couleurs sont disponibles sur demande. Selon le réglage de l'imprimante et de l'ordinateur les couleurs peuvent différer du produit finalement livré.

Street  Art

Street  Safe

Street  Care

Street  Works

Les caractéristiques ont été collectées avec le plus grand soin et rédigées selon les dernières connaissances techniques. Stradus décline toute responsabilité en cas d'erreur ou de lacune et toute conséquence en découlant. Dans l'intérêt de l'innovation, nous nous réservons le droit d'adapter nos produits et systèmes.