

## BESTEKOMSCHRIJVING - 35X15 2/2 TYPE IA - SAXUM

### BESTEKOMSCHRIJVING

Voor de afmetingen en kleuren van deze lijnvormige elementen verwijzen we naar de volgende pagina's.

De vervaardiging van de lijnvormige elementen gebeurt volgens het principe van de voorverdichting. Het verdichten van deklaag en onderlaag verloopt in één bewerking en verbindt beide lagen onverbrekkelijk. De structuur van beide lagen is dicht en eenvormig in de massa.

De betonsamenstelling van de onderlaag bestaat uit zandsteen. Dit sedimentair gesteente is uitermate slijtvast, heeft een zeer goede mechanische weerstand en is goed bestand tegen chemische invloeden.

De betonsamenstelling van de deklaag bestaat uit zand afkomstig van een regionaal rivierbekken, cement van het type CEM III/A 42,5 N CE LA BENOR, eventuele hulpstoffen en voor 70% uit hoogwaardige gekleurde natuursteengranulaten in verschillende gradaties en is zodanig gekozen en constant dat de optimale volumedichtheid wordt gewaarborgd. De deklaag is door en door gekleurd in de massa.

Om de natuurlijke granulaten in de slijtlaag te accentueren en zichtbaar te maken wordt deze deklaag licht uitgewassen tijdens productie.

LET OP: Enkel de bovenzijde (inclusief velling) van het lijnvormige element wordt uitgewassen, niet de voorzijde. Indien het lijnvormige element in opstand wordt geplaatst, zal hierdoor het onderbeton zichtbaar zijn aan de voorzijde. Op aanvraag kan dit onderbeton ingekleurd worden.

De lijnvormige elementen worden na productie minstens 24 uren in een geconditioneerde uithardingskamer opgeslagen.

De lijnvormige elementen zijn vervaardigd conform de NBN EN1340 en dragen het BENOR keurmerk.

### BESCHRIJVING VAN DE DEKLAGEN

#### Granietgrijs

De deklaag is samengesteld op basis van 70% natuursteengranulaten. Deze bestaat uit wit breekzand (Eifelkwarts), cement van het type CEM I 52,5R WIT, eventuele hulpstoffen en fijn gebroken graniet in diverse kalibers. Als lichte accentuering bevat deze deklaag tevens een kleine hoeveelheid glanskies. Een lichte uitwassing veredelt de kleurvaste deklaag.

#### Mediumgrijs

De deklaag is samengesteld op basis van 70% natuursteengranulaten. Deze bestaat uit grijs granietzand, cement van het type CEM III/A 42,5, eventuele hulpstoffen en fijn gebroken graniet in diverse kalibers. Een lichte uitwassing veredelt de kleurvaste deklaag.

Street  Art

Street  Safe

Street  Care

Street  Works

## BESTEKOMSCHRIJVING - 35X15 2/2 TYPE IA - SAXUM

### Donkergrijs

De deklaag is samengesteld op basis van 70% natuursteengranulaten. Deze bestaat uit grijs granietzand, cement van het type CEM III/A 42,5, eventuele hulpstoffen en fijn gebroken basalt in diverse kalibers. Een lichte uitwassing veredelt de kleurvaste deklaag.

### Basaltzwart

De deklaag is samengesteld op basis van 70% natuursteengranulaten. Deze bestaat uit zwart basaltzand, cement van het type CEM III/A 42,5, eventuele hulpstoffen en fijn gebroken basalt in diverse kalibers. Als lichte accentuering bevat deze deklaag tevens een kleine hoeveelheid glanskies. Een lichte uitwassing veredelt de kleurvaste deklaag.

### Arduin

De deklaag is samengesteld op basis van 70% natuursteengranulaten. Deze bestaat uit wit breekszand (Eifelkwarts), cement van het type CEM I 52,5R WIT, eventuele hulpstoffen en fijn gebroken kalksteen Niagara in diverse kalibers. Een lichte uitwassing veredelt de kleurvaste deklaag.

### Bologna

De deklaag is samengesteld op basis van 70% natuursteengranulaten. Deze bestaat uit wit breekszand (Eifelkwarts), cement van het type CEM III /A 42,5, eventuele hulpstoffen en fijn gebroken graniet in diverse kalibers. Als lichte accentuering bevat deze deklaag tevens een kleine hoeveelheid glanskies. Een lichte uitwassing veredelt de kleurvaste deklaag.

### Kwartsietwit

De deklaag is samengesteld op basis van 70% natuursteengranulaten. Deze bestaat uit wit breekszand (Eifelkwarts), cement van het type CEM I 52,5R WIT, eventuele hulpstoffen en fijn gebroken kwartsiet Eifelquarts in diverse kalibers. Een lichte uitwassing veredelt de kleurvaste deklaag.

### Ivoor

De deklaag is samengesteld op basis van 70% natuursteengranulaten. Deze bestaat uit wit breekszand (Eifelkwarts), cement van het type CEM I 52,5R WIT, eventuele hulpstoffen en fijn gebroken wit gele kwartsiet in diverse kalibers. Een lichte uitwassing veredelt de kleurvaste deklaag.

### Lichtgeel

De deklaag is samengesteld op basis van 70% natuursteengranulaten. Deze bestaat uit zand afkomstig uit een regionaal rivierbekken, cement van het type CEM I 52,5R WIT, eventuele hulpstoffen en fijn gebroken gele kalksteen in diverse kalibers. Een lichte uitwassing veredelt de kleurvaste deklaag.

### Geel

De deklaag is samengesteld op basis van 70% natuursteengranulaten. Deze bestaat uit zand afkomstig uit een regionaal rivierbekken, cement van het type CEM I 52,5R WIT, eventuele hulpstoffen en fijn gebroken gele kalksteen in diverse kalibers. Als lichte accentuering bevat deze deklaag tevens een kleine hoeveelheid glanskies. Een lichte uitwassing veredelt de kleurvaste deklaag.

Street  Art

Street  Safe

Street  Care

Street  Works

## BESTEKOMSCHRIJVING - 35X15 2/2 TYPE IA - SAXUM

### Porfierrood

De deklaag is samengesteld op basis van 70% natuursteengranulaten. Deze bestaat uit zand afkomstig uit een regionaal rivierbekken, cement van het type CEM I 52,5R WIT, eventuele hulpstoffen, fijn gebroken rood porfier in diverse kalibers. Een lichte uitwassing veredelt de kleurvaste deklaag.

### Robijnrood

De deklaag is samengesteld op basis van 70% natuursteengranulaten. Deze bestaat uit zand afkomstig uit een regionaal rivierbekken, cement van het type CEM I 52,5R WIT, eventuele hulpstoffen, fijn gebroken vulkaanrood porfier in diverse kalibers. Als lichte accentuering bevat deze deklaag tevens een kleine hoeveelheid glanskies. Een lichte uitwassing veredelt de kleurvaste deklaag.

### Rood

De deklaag is samengesteld op basis van 70% natuursteengranulaten. Deze bestaat uit zand afkomstig uit een regionaal rivierbekken, cement van het type CEM I 52,5R WIT, eventuele hulpstoffen, fijn gebroken vulkaanrood porfier in diverse kalibers. Een lichte uitwassing veredelt de kleurvaste deklaag.

### Zalmrood-bruin

De deklaag is samengesteld op basis van 70% natuursteengranulaten. Deze bestaat uit zand afkomstig uit een regionaal rivierbekken, cement van het type CEM I 52,5R WIT, eventuele hulpstoffen en fijn gebroken zalmrood graniet Super Rosa Grani in diverse kalibers. Een lichte uitwassing veredelt de kleurvaste deklaag.

### Kastanje

De deklaag is samengesteld op basis van 70% natuursteengranulaten. Deze bestaat uit zand afkomstig uit een regionaal rivierbekken, cement van het type CEM III /A 42,5, eventuele hulpstoffen, fijn gebroken graniet Rosa Grani in diverse kalibers. Als lichte accentuering bevat deze deklaag tevens een kleine hoeveelheid glanskies. Een lichte uitwassing veredelt de kleurvaste deklaag.

### Bruin

De deklaag is samengesteld op basis van 70% natuursteengranulaten. Deze bestaat uit zand afkomstig uit een regionaal rivierbekken, cement van het type CEM III /A 42,5, eventuele hulpstoffen, fijn gebroken licht bruine porfier in diverse kalibers. Als lichte accentuering bevat deze deklaag tevens een kleine hoeveelheid glanskies. Een lichte uitwassing veredelt de kleurvaste deklaag.

### Donkerbruin

De deklaag is samengesteld op basis van 70% natuursteengranulaten. Deze bestaat uit zand afkomstig uit een regionaal rivierbekken, cement van het type CEM III /A 42,5, eventuele hulpstoffen, fijn gebroken donkerbruine porfier in diverse kalibers. Als lichte accentuering bevat deze deklaag tevens een kleine hoeveelheid glanskies. Een lichte uitwassing veredelt de kleurvaste deklaag.

Street  Art

Street  Safe

Street  Care

Street  Works

## BESTEKOMSCHRIJVING - 35X15 2/2 TYPE IA - SAXUM

### RECHTE ELEMENTEN

Afmetingen (hxbxl cm)	Gewicht (kg)	Velling (cm)
35x15x100 <sup>1</sup>	124,00	2/2

<sup>1</sup> Het merendeel van onze boordstenen, straatgoten en kantstroken hebben een afstandshouder. De tekeningen zijn slechts indicatief. Gelieve voor meer info in verband met eventuele afstandshouders contact op te nemen met onze commerciële dienst.

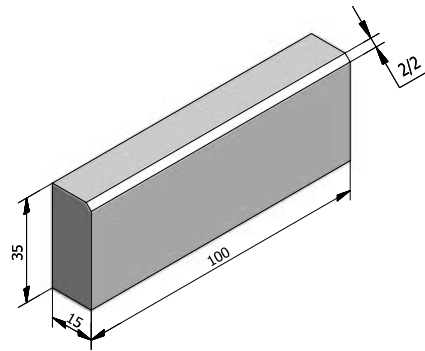

### HOEKEN 90°

Hoek	Beenlengte (cm)	Gewicht (kg)
90° <sup>1</sup>	50	107,00
90° inw <sup>1</sup>	50	107,00

<sup>1</sup> Het merendeel van onze boordstenen, straatgoten en kantstroken hebben een afstandshouder. De tekeningen zijn slechts indicatief. Gelieve voor meer info in verband met eventuele afstandshouders contact op te nemen met onze commerciële dienst.

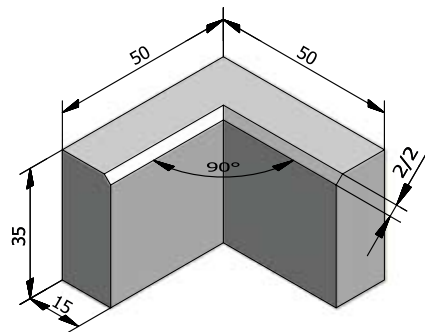

### HOEKEN 135°

Hoek	Beenlengte (cm)	Gewicht (kg)
135° <sup>1</sup>	50	92,00
135° inw <sup>1</sup>	50	92,00

<sup>1</sup> Het merendeel van onze boordstenen, straatgoten en kantstroken hebben een afstandshouder. De tekeningen zijn slechts indicatief. Gelieve voor meer info in verband met eventuele afstandshouders contact op te nemen met onze commerciële dienst.

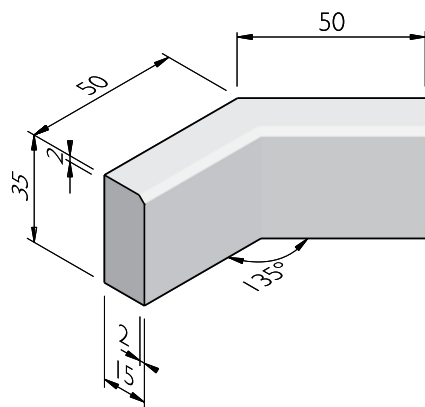

Street  Art

Street  Safe

Street  Care

Street  Works

De specificaties zijn opgesteld volgens de laatste stand van de techniek en met de grootst mogelijke zorg bijeengebracht. Stradus aanvaardt geen enkele aansprakelijkheid voor eventuele fouten of onvolledigheden en de gevolgen daarvan. In het belang van vernieuwingen en verbeteringen behouden wij ons het recht voor om onze producten en systemen aan te passen.

## BESTEKOMSCHRIJVING - 35X15 2/2 TYPE IA - SAXUM

### STRUCTUREN

De productlijn 35x15 2/2 Type IA is verkrijgbaar in de volgende structuren:	
Saxum	70% natuurstenen deklaag, uitgewassen

### KLEUREN

#### SAXUM

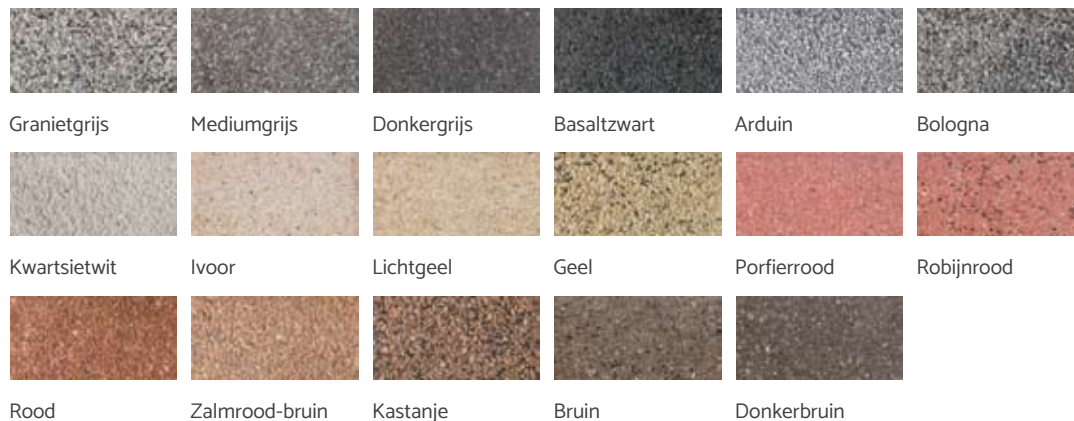

Andere kleuren op aanvraag verkrijgbaar. Afhankelijk van de instelling van uw printer en computermonitor kunnen de kleuren afwijken van het uiteindelijk geleverde product.

Street  Art

Street  Safe

Street  Care

Street  Works

De specificaties zijn opgesteld volgens de laatste stand van de techniek en met de grootst mogelijke zorg bijeengebracht. Stradus aanvaardt geen enkele aansprakelijkheid voor eventuele fouten of onvolledigheden en de gevolgen daarvan. In het belang van vernieuwingen en verbeteringen behouden wij ons het recht voor om onze producten en systemen aan te passen.